

TOLSEN MP20^V

87372

TAGLIA BORDI A BATTERIA

MANUALE D'ISTRUZIONI

20V LITHIUM-ION

CE RoHS

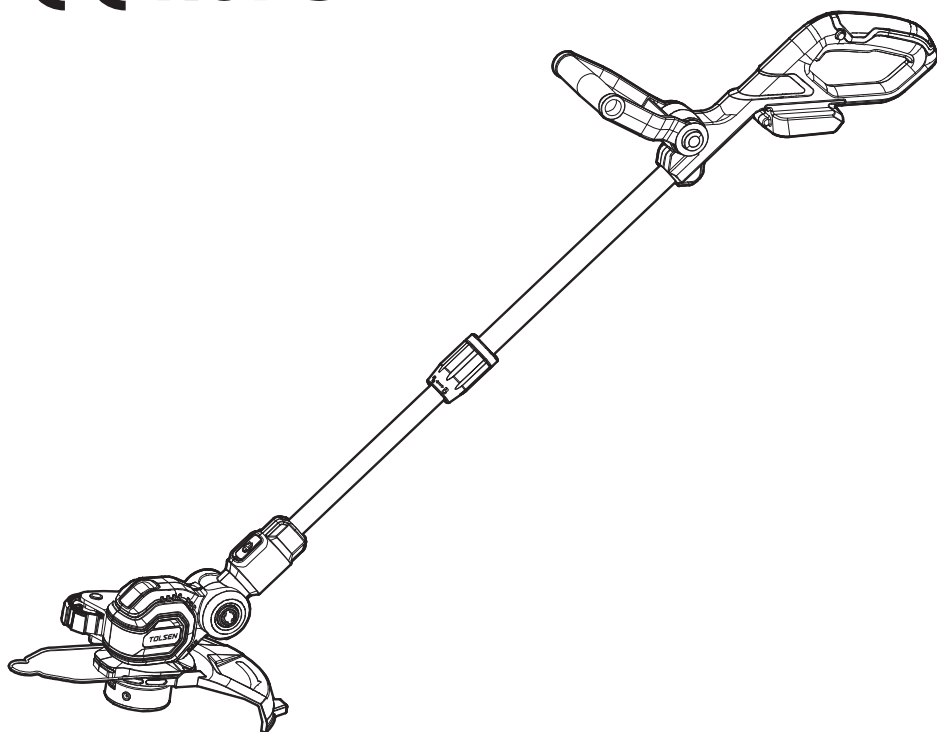

CONSERVATE QUESTO MANUALE!

Questo manuale è necessario per le istruzioni di sicurezza, le procedure operative e la garanzia. Conservare il manuale e la ricevuta d'acquisto originale in un luogo sicuro e asciutto per future consultazioni.

INFORMAZIONI IMPORTANTI DI SICUREZZA

Avvertenze generali sulla sicurezza degli utensili elettrici

AVVERTENZA Leggere tutte le avvertenze di sicurezza e tutte le istruzioni. La mancata osservanza delle avvertenze e delle istruzioni può provocare scosse elettriche, incendi e/o gravi lesioni.

AVVERTENZA: Questo apparecchio non è destinato all'uso da parte di persone (compresi i bambini) con capacità fisiche o mentali ridotte o con mancanza di esperienza o di conoscenze, a meno che non sia stata fornita loro una supervisione o un'istruzione sull'uso dell'apparecchio da parte di una persona responsabile della loro sicurezza.

I bambini devono essere sorvegliati per evitare che giochino con l'apparecchio.

Conservare tutte le avvertenze e le istruzioni per riferimento futuro

Il termine "utensile elettrico" nelle avvertenze si riferisce all'utensile elettrico alimentato a rete (a filo) o a batteria (a batteria).

Sicurezza dell'area di lavoro

1. Mantenere l'area di lavoro pulita e ben illuminata. Aree disordinate o buie favoriscono gli incidenti.
2. Non utilizzare gli utensili elettrici in atmosfere esplosive, ad esempio in presenza di liquidi, gas o sostanze infiammabili. Gli utensili elettrici producono scintille che possono incendiare la polvere o i fumi.
3. Tenete lontani i bambini e gli astanti mentre utilizzate un utensile elettrico. Le distrazioni possono far perdere il controllo.

Sicurezza elettrica

1. Le spine degli utensili elettrici devono corrispondere alla presa di corrente. Non modificare mai la spina in alcun modo. Non utilizzare spine adattatrici con utensili elettrici dotati di messa a terra. Le spine non modificate e le prese corrispondenti riducono il rischio di scosse elettriche.
2. Evitare il contatto del corpo con superfici collegate a terra o a massa, come tubi, radiatori, cucine e frigoriferi. Il rischio di scosse elettriche aumenta se il corpo è collegato a terra.
3. Non esporre gli utensili elettrici alla pioggia o al bagnato. L'ingresso di acqua in un utensile elettrico aumenta il rischio di scosse elettriche.
4. Non abusare del cavo. Non utilizzare mai il cavo per trasportare, tirare o scollegare l'elettrotensile. Tenere il cavo lontano da calore, olio, bordi taglienti o parti in movimento. I cavi danneggiati o aggrovigliati aumentano il rischio di scosse elettriche.
5. Quando si utilizza un utensile elettrico all'aperto, utilizzare una prolunga adatta all'uso esterno. L'uso di un cavo adatto all'esterno riduce il rischio di scosse elettriche.
6. Se l'uso di un utensile elettrico in un luogo umido è inevitabile, utilizzare un dispositivo di corrente residua (RCD) o un interruttore di circuito con guasto a terra (GFCI) protetto. L'uso di un RCD o di un GFCI riduce il rischio di scosse elettriche.
7. Gli elettrotensili possono produrre campi elettromagnetici [EMF] che non sono dannosi per l'utente. Tuttavia, gli utilizzatori di pacemaker e di altri dispositivi medici simili devono contattare il produttore del dispositivo e/o il medico per un consiglio prima di utilizzare questo elettrotensile.

Sicurezza personale

1. Quando si utilizza un elettro utensile, occorre essere vigili, fare attenzione a ciò che si fa e usare il buon senso. Non utilizzare un utensile elettrico quando si è stanchi o sotto l'effetto di droghe, alcol o farmaci. Un momento di disattenzione durante l'uso di utensili elettrici può causare gravi lesioni personali.
2. Utilizzare dispositivi di protezione personale. Indossare sempre una protezione per gli occhi. Dispositivi di protezione come maschere antipolvere, scarpe di sicurezza antiscivolo, elmetti o protezioni per l'udito, utilizzati in condizioni adeguate, ridurranno le lesioni personali.
3. Prevenire l'avviamento involontario. Assicurarsi che l'interruttore sia in posizione off prima di collegare la fonte di alimentazione e/o la batteria, di sollevare o trasportare l'utensile.
4. Prima di accendere l'elettro utensile, rimuovere la chiave di regolazione o la chiave. Una chiave o una chiave lasciata attaccata a una parte rotante dell'elettro utensile può provocare lesioni personali.
5. Non sporgersi eccessivamente. Mantenere sempre una posizione corretta e un buon equilibrio. Ciò consente di controllare meglio l'elettro utensile in situazioni impreviste.
6. Vestirsi in modo adeguato. Non indossare abiti larghi o gioielli. Tenere capelli, indumenti e guanti lontani dalle parti in movimento. Vestiti larghi, gioielli o capelli lunghi possono impigliarsi nelle parti in movimento.
7. Se sono previsti dispositivi per il collegamento di impianti di aspirazione e raccolta delle polveri, accertarsi che siano collegati e utilizzati correttamente. L'uso della raccolta della polvere può ridurre i rischi legati alla polvere.
8. Non lasciate che la familiarità acquisita con l'uso frequente degli utensili vi permetta di diventare compiacenti e di ignorare i principi di sicurezza degli utensili.

Un'azione incauta può causare gravi lesioni in una frazione di secondo.

Uso e cura degli elettro utensili

1. Non forzare l'elettro utensile. Utilizzate l'elettro utensile corretto per la vostra applicazione. L'elettro utensile corretto svolgerà il lavoro in modo migliore e più sicuro alla velocità per cui è stato progettato.
2. Non utilizzare l'elettro utensile se l'interruttore non lo accende e non lo spegne. Qualsiasi utensile elettrico che non può essere controllato con l'interruttore è pericoloso e deve essere riparato.
3. Scollegare la spina dalla fonte di alimentazione e/o la batteria dall'elettro utensile prima di effettuare regolazioni, cambiare accessori o riporre l'elettro utensile. Queste misure di sicurezza preventive riducono il rischio di avviamento accidentale dell'elettro utensile.
4. Conservare gli utensili elettrici inattivi fuori dalla portata dei bambini e non permettere a persone che non conoscono l'utensile o le presenti istruzioni di utilizzarlo. Gli utensili elettrici sono pericolosi nelle mani di persone non addestrate.
5. Manutenzione degli utensili elettrici. Controllare che non vi siano disallineamenti o impedimenti delle parti mobili, rotture di parti e qualsiasi altra condizione che possa influire sul funzionamento dell'elettro utensile. Se danneggiato, far riparare l'elettro utensile prima dell'uso. Molti incidenti sono causati da una cattiva manutenzione degli utensili elettrici.
6. Mantenere gli utensili da taglio affilati e puliti. Gli utensili da taglio sottoposti a una corretta manutenzione, con bordi taglienti affilati, hanno meno probabilità di legarsi e sono più facili da controllare.
7. Utilizzare l'elettro utensile, gli accessori e le punte per utensili ecc. in conformità alle presenti istruzioni, tenendo conto delle condizioni di lavoro e dell'attività da svolgere. L'uso dell'elettro utensile per operazioni diverse da quelle previste potrebbe causare situazioni di pericolo.
8. Mantenere le impugnature e le superfici di presa asciutte, pulite e prive di olio e grasso. Impugnature e superfici di presa scivolose non consentono una manipolazione e un controllo sicuri dell'utensile in situazioni impreviste.

Uso e cura della batteria

1. Ricaricare solo con il caricabatterie specificato dal produttore. Un caricabatterie adatto a un tipo di batteria può creare un rischio di incendio se utilizzato con un altro tipo di batteria.
2. Utilizzare gli utensili elettrici solo con i pacchi batteria specificatamente indicati. L'uso di altri pacchi batteria può comportare il rischio di lesioni e incendi.
3. Quando il pacco batteria non è in uso, tenerlo lontano da altri oggetti metallici, come graffette, monete, chiavi, chiodi, viti o altri piccoli oggetti metallici che possono creare un collegamento da un terminale all'altro. Il cortocircuito dei terminali della batteria può causare ustioni o incendi.
4. In caso di condizioni difficili, dalla batteria può fuoriuscire del liquido; evitare il contatto. In caso di contatto, sciacquare con acqua. Se il liquido entra in contatto con gli occhi, rivolgersi immediatamente a un medico. Il liquido espulso dalla batteria può causare irritazioni o ustioni.
5. Non utilizzare batterie o strumenti danneggiati o modificati. Le batterie danneggiate o modificate possono avere un comportamento imprevedibile con conseguente rischio di incendio, esplosione o lesioni.
6. Non esporre il pacco batteria o lo strumento al fuoco o a temperature eccessive. L'esposizione al fuoco o a temperature superiori a 130 °C può causare esplosioni.
7. Seguire tutte le istruzioni di carica e non caricare il pacco batteria o l'utensile al di fuori dell'intervallo di temperatura specificato nelle istruzioni. Una carica impropria o a temperature non comprese nell'intervallo specificato può danneggiare la batteria e aumentare il rischio di incendio.

Servizio

1. Far riparare l'elettro utensile da un tecnico qualificato che utilizzi solo parti di ricambio identiche. In questo modo si garantisce la sicurezza dell'elettro utensile.
2. Non effettuare mai la manutenzione di pacchi batteria danneggiati. La manutenzione dei pacchi batteria deve essere eseguita solo dal produttore o da fornitori di servizi autorizzati.
3. Seguire le istruzioni per la lubrificazione e la sostituzione degli accessori.

Avvertenze per la sicurezza del tagliavetro a freddo

1. Mantenere le protezioni in posizione e in buono stato di funzionamento.
2. Tenere mani e piedi lontani dall'area di taglio.
3. Non utilizzare cime più pesanti di quelle raccomandate in questo manuale.
4. Non utilizzare materiali di linea di altro tipo, ad esempio fili metallici, corde e simili.

Sicurezza della batteria

ATTENZIONE

Questa batteria può essere utilizzata solo nelle macchine incluse nel sistema di piattaforma elettrica agli ioni di litio TOLSEN MP20V. Questa batteria può essere utilizzata solo in combinazione con il caricabatterie previsto.

Le batterie agli ioni di litio, se utilizzate, conservate o caricate in modo non corretto, possono causare incendi, ustioni ed esplosioni. La mancata osservanza di queste istruzioni può causare surriscaldamento o incendio.

1. Tenere la batteria fuori dalla portata dei bambini.
2. La batteria deve essere caricata a temperature ambiente comprese tra 10 e 40°C (idealmente intorno ai 20°C). Dopo la carica, lasciare raffreddare la batteria per 15 minuti prima di utilizzarla.
3. Il caricabatterie monitora la temperatura e la tensione della batteria durante la carica. NON lasciare le batterie in carica per periodi prolungati e non conservare MAI le batterie in carica. Assicurarsi che il caricabatterie sia scollegato dalla rete elettrica dopo l'uso.
4. Quando non vengono utilizzate, le batterie devono essere conservate a temperatura ambiente. Non conservare l'utensile e la cartuccia di batterie in luoghi in cui la temperatura possa raggiungere o superare i 50 °C.
5. Assicurarsi che i contatti della batteria non possano andare accidentalmente in cortocircuito durante lo stoccaggio. Mantenere le batterie pulite; oggetti estranei o sporcizia possono causare un cortocircuito. Tenere lontano da altri oggetti metallici, ad esempio graffette, monete, chiavi, chiodi e viti.
6. Non conservare le batterie agli ioni di litio in uno stato di scaricamento prolungato, poiché ciò può danneggiare la batteria.
celle agli ioni di litio. Per una conservazione a lungo termine, conservare le batterie in uno stato di carica elevata, scollegandole dall'elettrodotto.
7. Le batterie possono diventare difettose con il tempo, le singole celle della batteria possono guastarsi e la batteria può andare in cortocircuito. Il caricabatterie non carica le batterie difettose. Utilizzare un'altra batteria, se possibile, per verificare il corretto funzionamento del caricabatterie e acquistare una batteria sostitutiva se viene indicata una batteria difettosa.
8. NON aprire, smontare, schiacciare, riscaldare o incenerire. Non smaltire nel fuoco o in altro modo.

Sicurezza del caricabatterie

ATTENZIONE

Questo caricabatterie può essere utilizzato solo per caricare le batterie con il simbolo TOLSEN MP20V. Se viene utilizzato per caricare altri tipi di batterie, sussiste il rischio di esplosione. Non tentare di ricaricare batterie non ricaricabili.



















1. Questo è un alimentatore di classe 2. È adatto solo per uso interno.
2. Prima dell'uso, è necessario verificare i dati tecnici di ingresso e di uscita per garantire un uso corretto.
3. Non utilizzare il caricabatterie se la polarità di uscita non corrisponde a quella del carico.
4. Non tentare di utilizzare il caricabatterie con batterie diverse da quelle in dotazione. Mantenere pulito il caricabatterie; oggetti estranei o sporcizia possono causare un cortocircuito o bloccare le prese d'aria. La mancata osservanza di queste istruzioni può causare surriscaldamento o incendi.
5. Se il cavo di alimentazione è danneggiato, deve essere sostituito dal produttore, dal suo agente di assistenza o da persone analogamente qualificate, al fine di evitare un pericolo.

Salvate queste istruzioni

ATTENZIONE

NON lasciare che la comodità o la familiarità con il prodotto (acquisita con l'uso ripetuto) sostituisca l'osservanza delle norme di sicurezza per il prodotto in questione. L'uso improprio o la mancata osservanza delle norme di sicurezza indicate nel presente manuale di istruzioni può causare gravi lesioni personali.

Nota: Simbologia

	Conformità CE
	Leggere le istruzioni per l'uso prima di utilizzare
	Indossare protezioni per l'udito durante l'uso dell'utensile Indossare protezioni per le mani
	Utilizzare sempre un respiratore quando si lavorano materiali che generano polvere. Indossare una protezione per la schiena.
	Evitare la luce solare continua
	Tenere lontano dal fuoco
	Non gettarlo in acqua
	Tenere tutti gli astanti ad almeno 15 metri di distanza.
	Gli oggetti lanciati possono rimbalzare e causare danni a persone o cose. Indossare indumenti e stivali protettivi.
	Non esporre il prodotto alla pioggia o a condizioni di umidità.
	Attenzione alla spinta della lama.
	Gli oggetti lanciati possono rimbalzare e causare danni a persone o cose. Indossare indumenti e stivali protettivi.
	Non utilizzare lame di sega.
	I rifiuti elettrici non devono essere smaltiti insieme ai rifiuti domestici. Si prega di riciclare dove esistono le apposite strutture. Per informazioni sul riciclaggio, rivolgersi alle autorità locali o al rivenditore.
	Le pile e le batterie ricaricabili non sono rifiuti domestici! In qualità di consumatori, siete tenuti per legge a smaltire tutte le pile e gli accumulatori, che contengano o meno sostanze nocive *, presso un punto di raccolta nel vostro comune/quartiere o nel commercio, affinché possano essere smaltiti in modo ecologico.
	Il pacco batteria fa parte delle risorse riciclabili
	Allarme sicurezza
	Se la corrente del caricabatterie è superiore a "x" A, il fusibile a tempo interrompe l'alimentazione.

SPECIFICHE

Tensione nominale	20VDC
Potenza di uscita	200W
Velocità a vuoto	7500 min
Capacità di taglio (diametro)	300 mm
Regolazione dell'angolo di taglio della testa	0° / 22.5° / 45° / 67.5° / 90°
Linea di taglio massima del trimmer	Ø 1,6 mm
Peso netto	1.8kg



FUNZIONI

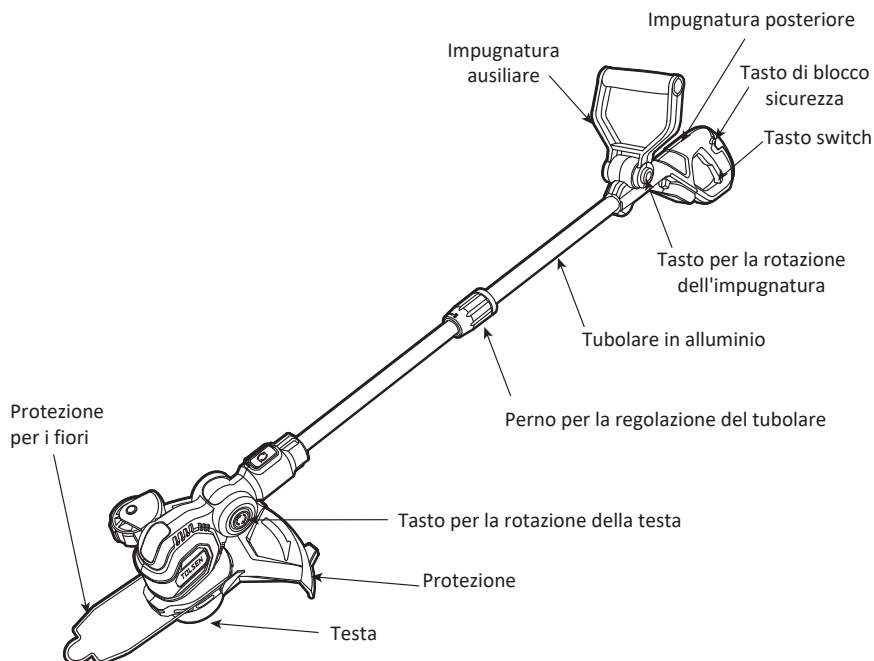

IMPOSTAZIONI

⚠ ATTENZIONE

Prima dell'installazione, rimuovere il pacco batteria dalla macchina.

⚠ ATTENZIONE

Non utilizzare accessori non raccomandati per questa macchina.

Disimballare la macchina

⚠ ATTENZIONE

Assicurarsi di aver assemblato correttamente la macchina prima dell'uso.

⚠ ATTENZIONE

- Se le parti sono danneggiate, non utilizzare la macchina.
 - Se non si dispone di tutte le parti, non utilizzare la macchina.
 - Se le parti sono danneggiate o mancanti, rivolgersi al centro di assistenza.
- a. Aprire la confezione.
 - b. Leggere la documentazione contenuta nella confezione.
 - c. Rimuovere tutte le parti non assemblate dalla scatola.
 - d. Estrarre la macchina dalla scatola.
 - e. Smaltire la scatola e l'imballaggio in conformità alle normative locali.

Fissare la protezione

⚠ ATTENZIONE

Non toccare la lama di taglio.

- a. Come illustrato nella Figura 1, installare prima il telaio in filo d'acciaio per la protezione dei fiori e il coperchio di protezione sul guscio della testa di lavoro.
- b. Serrare le viti come mostrato nella Figura 2.

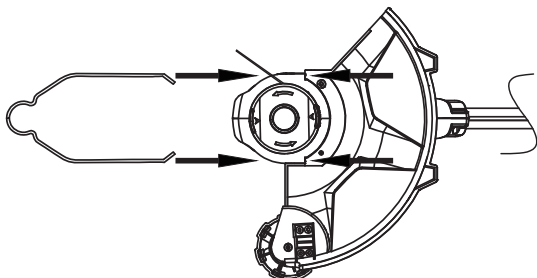

Figure 1

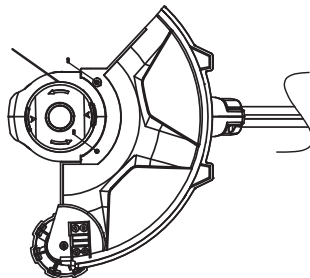

Figure 2

Fissare la maniglia ausiliaria

Installare la maniglia ausiliaria sulla macchina come mostrato nella Figura 3.

Installare il pacco batteria

Come illustrato nella Figura 4, montare il pacco batteria sulla macchina.

b. Spingere il pacco batteria nell'apposito vano finché non si blocca in posizione.

c. Quando si sente un clic, il pacco batteria è installato.

⚠ ATTENZIONE

- Se il pacco batteria o il caricatore sono danneggiati, sostituirli.
- Prima di installare o rimuovere il pacco batteria, arrestare la macchina e attendere l'arresto del motore.
- Leggere, conoscere ed eseguire le istruzioni contenute nel manuale della batteria e del caricabatterie.

RIMUOVERE IL PACCO BATTERIA

a. Tenere premuto il pulsante di blocco.

b. Rimuovere il pacco batteria dalla macchina.

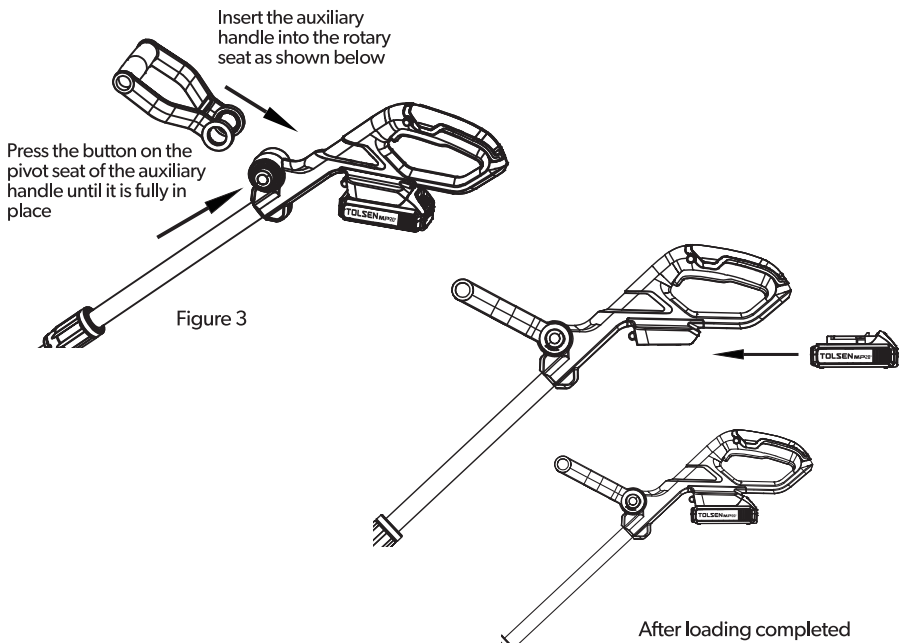

Figure 4

OPERAZIONI**IMPORTANTE**

Prima di utilizzare la macchina, leggere e comprendere le norme di sicurezza e le istruzioni per l'uso.

⚠ ATTENZIONE

Prestare attenzione quando si utilizza la macchina.

Controlli

Come mostrato nella Figura 5, la mano sinistra aziona la maniglia ausiliaria "2" e la mano destra controlla la maniglia posteriore le "1".

NOTA: il tempo di spegnimento entro 60 secondi per riavviare, manterrà l'ultima velocità di funzionamento; quando il tempo di spegnimento

è superiore a 60 secondi e la macchina viene riavviata, la macchina torna automaticamente allo stato originale.

IMPORTANTE:

Non tenere il dito sul pulsante quando si sposta la macchina per evitare un avvio accidentale.

AVVIARE LA MACCHINA

- Tirare il pulsante di sicurezza "3" nella Figura 6.
- Tirare il pulsante dell'interruttore "4" nella Figura 6.

ARRESTARE LA MACCHINA

il pulsante di commutazione "4" nella Figura 6.

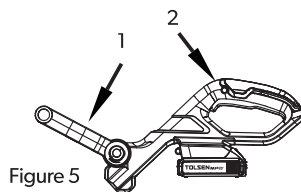

Figure 5

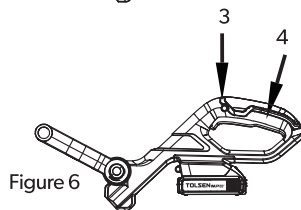

Figure 6

⚠ ATTENZIONE

Mantenere la distanza tra il corpo e la macchina.

⚠ ATTENZIONE

Non utilizzare la macchina senza la protezione in posizione.

Seguite questi consigli quando utilizzate la macchina:

- Mantenere la macchina collegata all'imbracatura correttamente indossata.
- Mantenere una presa salda con le due mani sulla macchina mentre la si aziona.
- Tagliare l'erba alta dall'alto verso il basso.

Se l'erba si aggira intorno alla testina del trimmer:

- Rimuovere il pacco batteria.
- Rimuovere l'erba.

Filo da taglio

Questo tagliabordi è dotato di un filo di taglio (Figura 7) sulla protezione. Il filo taglia continuamente il filo per garantire un diametro di taglio costante ed efficiente.

Avanzare il filo ogni volta che si sente il motore girare più velocemente del normale o quando l'efficienza del taglio diminuisce. In questo modo si otterranno le migliori prestazioni e si manterrà il filo abbastanza lungo da poter avanzare correttamente.

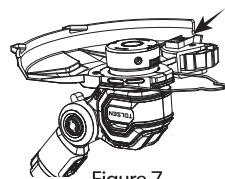

Figure 7

Suggerimenti per il taglio

- Inclinare la macchina verso l'area da tagliare. Utilizzare la punta del filo di taglio per tagliare l'erba, come mostrato nella figura 9.
- Spostare la macchina da destra a sinistra per evitare che i detriti vengano lanciati verso l'operatore.
- Non tagliare nell'area pericolosa.
- Non forzare la testina del trimmer nell'erba non tagliata.
- Le recinzioni a filo e a picchetto causano l'usura e la rottura del filo di taglio. Muri in pietra e mattoni, cordoli e legno possono usurare rapidamente il filo di taglio.
- L'angolo di taglio della testa di taglio può essere regolato in base alle effettive esigenze di taglio. L'angolo di taglio può essere regolato da 0°-22,5°-45°-67,5°-90°, come illustrato nella figura 8.

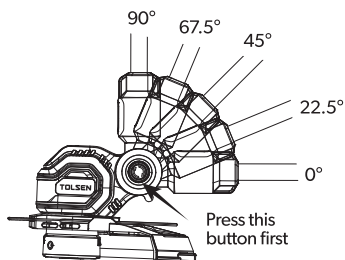

Figure 8

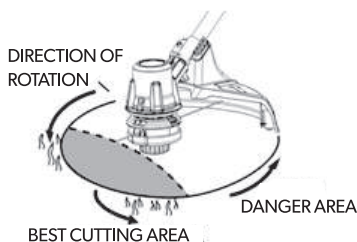

Figure 9

Regolare la lunghezza della linea di taglio

- Accendere e far funzionare la macchina a una velocità stabile, quindi spegnerla fino al completo arresto; la corda di paglia sarà fuori linea una volta.
- Ripetere l'operazione "a" finché non si sente il rumore della lama che taglia la corda di paglia.

Bordi del trimmer

ATTENZIONE

Pericolo di lesioni! Quando si utilizza la testa di taglio in posizione verticale, occorre prestare particolare attenzione. Mantenere sempre una distanza sufficiente dalla testa di taglio.

NOTA: rischio di danni all'unità! Evitare il contatto con superfici solide per evitare una rapida usura della filettatura.

NOTE: il gruppo ruota serve solo per facilitare la guida durante la rifinitura dei bordi. Non deve essere utilizzata per il taglio delle spazzole e non influisce sull'altezza di taglio.

- Rimuovere il pacco batteria dal tagliaerba.
- Premere il pulsante di rotazione della testa di lavoro nella figura 10, Ruotare a 0°.
- Premere il pulsante di rotazione della testa di lavoro nella Figura 10, ruotare il tubo di alluminio di 90°.
- Una volta completata la regolazione, come mostrato nella Figura 10, è possibile rifinire i bordi.

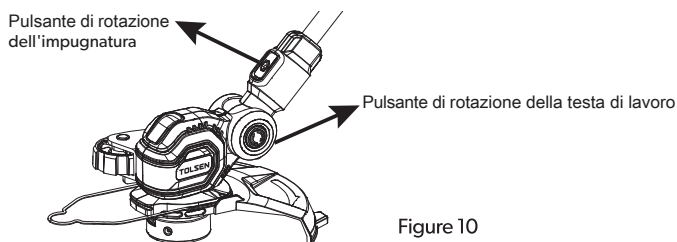

Figure 10

Sostituzione del rocchetto

⚠ ATTENZIONE

Prima di sostituire il rocchetto, accertarsi che la macchina sia spenta e che la batteria sia stata rimossa dalla macchina.

- Premere i fermi di bloccaggio (A).
- Rimuovere il coperchio (B).
- Estrarre il rocchetto del cavo.
- Inserire il filo nell'apertura (C) dell'alloggiamento del rocchetto.
- Premere il rocchetto di filo nell'alloggiamento del rocchetto. Estrarre il filo attraverso l'apertura (C).
- Montare il coperchio (B) e lasciare che si innesti.

Regolazione dell'angolo della maniglia ausiliaria

Premere il pulsante di rotazione dell'impugnatura ausiliaria, come indicato nella Figura 12 qui sotto.

Ruotare la maniglia ausiliaria nell'angolo desiderato.

Tubo telescopico in alluminio

- Ruotare la manopola di bloccaggio del tubo di alluminio mostrata nella Figura 13 in senso antiorario, quindi allungare o accorciare il tubo di alluminio alla lunghezza desiderata.
- Dopo aver regolato la lunghezza, ruotare la manopola di blocco del tubo di alluminio in senso orario fino a bloccarlo completamente.



Figura 12



Figura 13

IMPOSTAZIONI

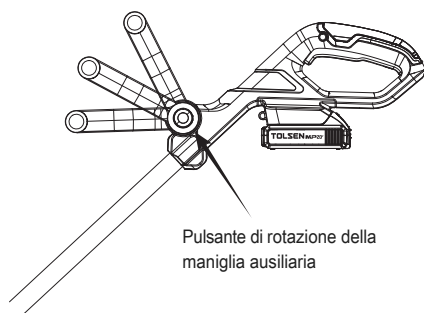
IMPORTANTE:

Leggere e comprendere le norme di sicurezza e le istruzioni di manutenzione prima di pulire, riparare o eseguire interventi di manutenzione sulla macchina.

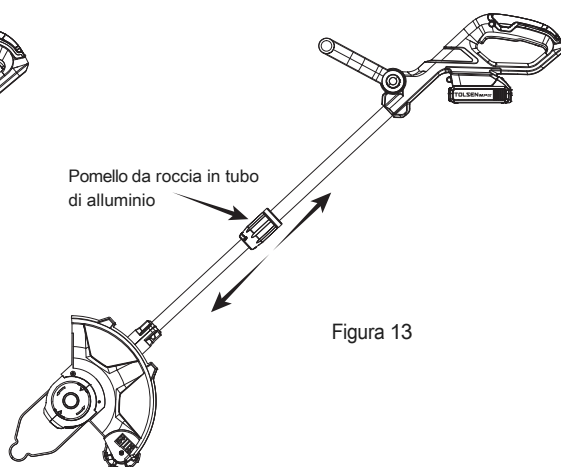
IMPORTANTE:

Assicurarsi che tutti i dadi, i bulloni e le viti siano ben stretti. Controllare regolarmente che le maniglie siano installate saldamente.

IMPORTANTE:

Utilizzare esclusivamente parti di ricambio e accessori del produttore iniziale.

INFORMAZIONI GENERALI

IMPORTANTE:

Solo il rivenditore o il centro di assistenza autorizzato può eseguire la manutenzione non indicata nel presente manuale.

Prima delle operazioni di manutenzione:

- Arresto della macchina.
- Rimuovere il pacco batteria.
- Raffreddare il motore.
- Conservare la macchina in un luogo fresco e asciutto.
- Utilizzare un abbigliamento corretto, guanti di protezione e occhiali di sicurezza.

• PULIRE LA MACCHINA

- Dopo l'uso, pulire la macchina con un panno umido imbevuto di detergente neutro.
- Non utilizzare detersivi o solventi aggressivi per pulire le parti in plastica o le maniglie.
- Mantenere la testa del trimmer libera da erba, foglie o grasso eccessivo.
- Mantenere le prese d'aria pulite e prive di detriti per evitare il surriscaldamento e il danneggiamento del motore o della batteria.
- Non spruzzare acqua sul motore e sui componenti elettrici.

TRASPORTO E STOCCAGGIO

SPOSTARE L'UTENSILE

Quando si sposta la macchina, è necessario:

- Indossare i guanti.
- Arresto della macchina.
- Rimuovere il pacco batteria e ricaricarlo.
- Assemblare la protezione della lama.

CONSERVARE L'UTENSILE

- Rimuovere il pacco batteria dalla macchina.
- Assicurarsi che i bambini non possano avvicinarsi alla macchina.
- Tenere la macchina lontana da agenti corrosivi come prodotti chimici per il giardino e sali antighiaccio.
- Assicurare la macchina durante il trasporto per evitare danni o lesioni. Pulire ed esaminare la macchina per individuare eventuali danni.

RISOLUZIONE DEI PROBLEMI

problema	Possibili cause	Probabili soluzioni
Lo strumento non parte	<ol style="list-style-type: none"> 1. Il pacco batteria non è collegato correttamente. 2. Il pacco batteria non è stato caricato correttamente. 3. Pacco batteria usurato. 4. Danni interni o usura. (spazzole di carbone o grilletto, ad esempio). 5. Chip di contatto dell'interruttore o della batteria pacchetto deformato. 6. La batteria non è adatta al sistema di piattaforma di alimentazione agli ioni di litio TOLSEN MP20V 7. Funzionamento in sovraccarico 	<ol style="list-style-type: none"> 1. Rimuovere il pacco batteria, assicurarsi che non vi siano ostruzioni, pulire i contatti della batteria sull'utensile, reinserire il pacco batteria in base alla sua forma (deve entrare in un solo senso) e premere con forza finché il pacco batteria non si blocca in posizione. 2. Assicurarsi che il caricabatterie sia collegato e funzioni correttamente. Lasciare il tempo necessario affinché il pacco batteria si ricarichi correttamente. 3. Smaltire correttamente il vecchio pacco batteria o riciclarlo. Sostituire il gruppo batteria. 4. Disporre di uno strumento di assistenza tecnica. 5. Sostituire l'interruttore o il pacco batteria 6. Sostituire la batteria di TOLSEN MP20V 7. Interrompere l'uso e riavviare la macchina dopo il raffreddamento.
L'utensile funziona lentamente.	<ol style="list-style-type: none"> 1. Materiale troppo spesso. 2. Pacco batteria usurato. 3. Batteria scarica. 	<ol style="list-style-type: none"> 1. Assottigliare il materiale. 2. Smaltire correttamente il vecchio pacco batteria o riciclare. Sostituire il pacco batteria. 3. Ricaricare o sostituire una batteria completamente carica.
Le prestazioni diminuiscono nel tempo	<ol style="list-style-type: none"> 1. Spazzole di carbone usurate o danneggiate. 2. Il filo del trimmer è rotto 	<ol style="list-style-type: none"> 1. Rivolgersi a un tecnico qualificato per la sostituzione delle spazzole. 2. Utilizzare un filo nuovo o ricollocare le parti di ricambio del filo del trimmer.
Rumore eccessivo o vibrazioni strane	Danni interni o usura (spazzole o cuscinetti in carbonio, ad esempio).	Disporre di uno strumento di assistenza tecnica.
Surriscaldamento	<ol style="list-style-type: none"> 1. Materiale troppo spesso. 2. Sfiati dell'alloggiamento del motore ostruiti. 	<ol style="list-style-type: none"> 1. Assottigliare il materiale. 2. Pulire le bocchette dell'alloggiamento del motore bloccate.

ELENCO PARTI

No.	Descrizione	No.	Descrizione
1	Maniglia sinistra	27	Coperchio girevole sinistro
2	Pulsante di commutazione	28	Proteggere il rack
3	Molla del pulsante di commutazione	29	Coperchio sinistro dell'alloggiamento
4	Supporto a spina	30	Motore
5	Maniglia destra	31	Supporto motore
6	Molla autobloccante	32	Vite
7	Blocco del pulsante a pressione	33	Base
8	Microinterruttore	34	Filo di nylon
9	Vite autofilettante	35	Rivetto cavo
10	'Alloggiamento della molla rotante	36	Blocco eccentrico
11	Pulsante di rotazione della seconda impugnatura	37	Copri bobina a filo
12	Tubo in alluminio	38	Dado di bloccaggio
13	Seconda maniglia	39	Dado
14	Manicotto di fissaggio del tubo in alluminio	40	Bobina di filo
15	Manicotto	41	Peso di bilanciamento
16	Boccola per filettatura	42	Molla del blocco eccentrico
17	Tubo in alluminio	43	Pulsante di rotazione del coperchio dell'alloggiamento
18	Vite autofilettante	44	Vite autofilettante
19	Coperchio dell'alloggiamento destro	45	Rondella piatta
20	Coperchio girevole destro	46	Proteggere la copertura
21	Pulsante di rotazione	47	Lama
22	Molla di rotazione della maniglia	48	Ruota di rifinitura
23	Coprire la decorazione	49	Asse della ruota
24	Cespuglio di posizione	50	Vite autofilettante
25	Filo per molle	51	Collegare il filo
26	Componente induttanza	52	Controllore

DIAGRAMMA

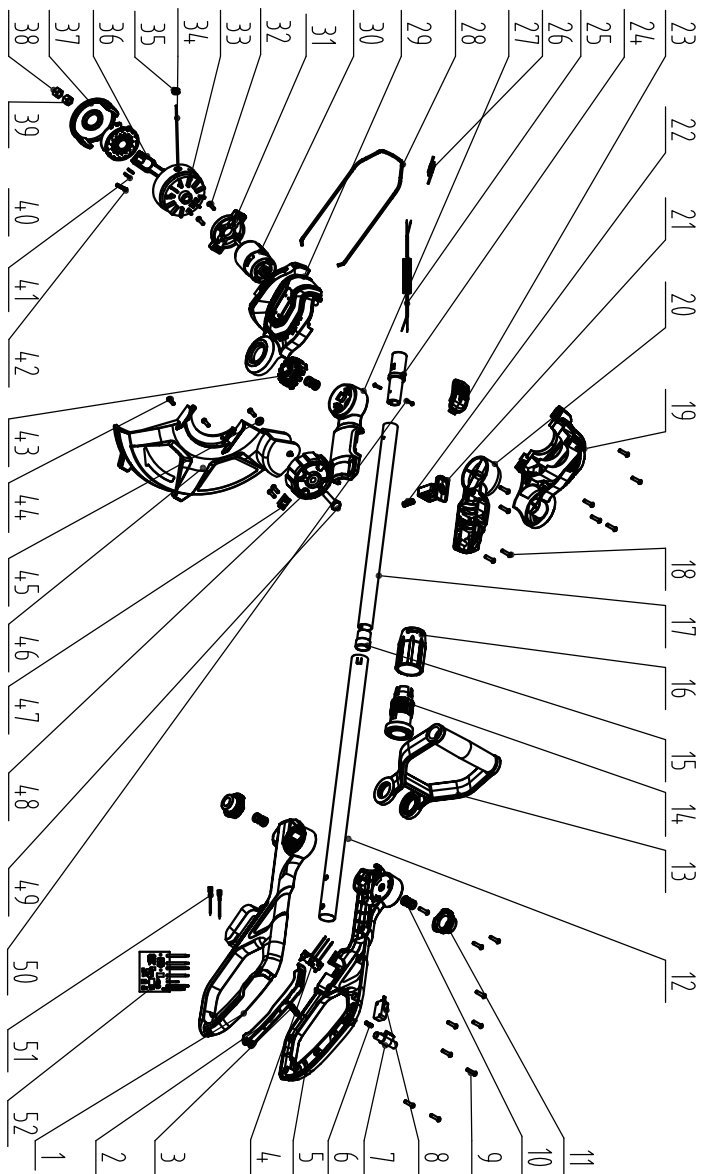

DICHIARAZIONE DI CONFORMITÀ CE

**SUZHOU TOLSEN TOOLS CO.,LTD.
198 HUASHAN ROAD, ZHANGJIAGANG,
JIANGSU, CINA**

**Dichiara il prodotto 87372
TAGLIABORDI A BATTERIA AGLI IONI DI LITIO**

**Conforme ai requisiti essenziali di salute e sicurezza delle seguenti Direttive:
Direttiva 2006/42/CE del Consiglio**

Norme e specifiche tecniche a cui si fa riferimento:

**EN 50636-2-91:2014
EN 60335-1:2012+A11:2014
EN 55014-1:2017
EN 55014-1:2015**

**Firmatario autorizzato e titolare del fascicolo
tecnico Firmato in nome e per conto di:**

**SUZHOU TOLSEN TOOLS CO.,LTD.
J98 HUASHAN ROAD, ZHANGJIAGANG,**

**JIANGSU, CINA
WANG QING**

Direttore Qualità del Gruppo

il:07/02/2022



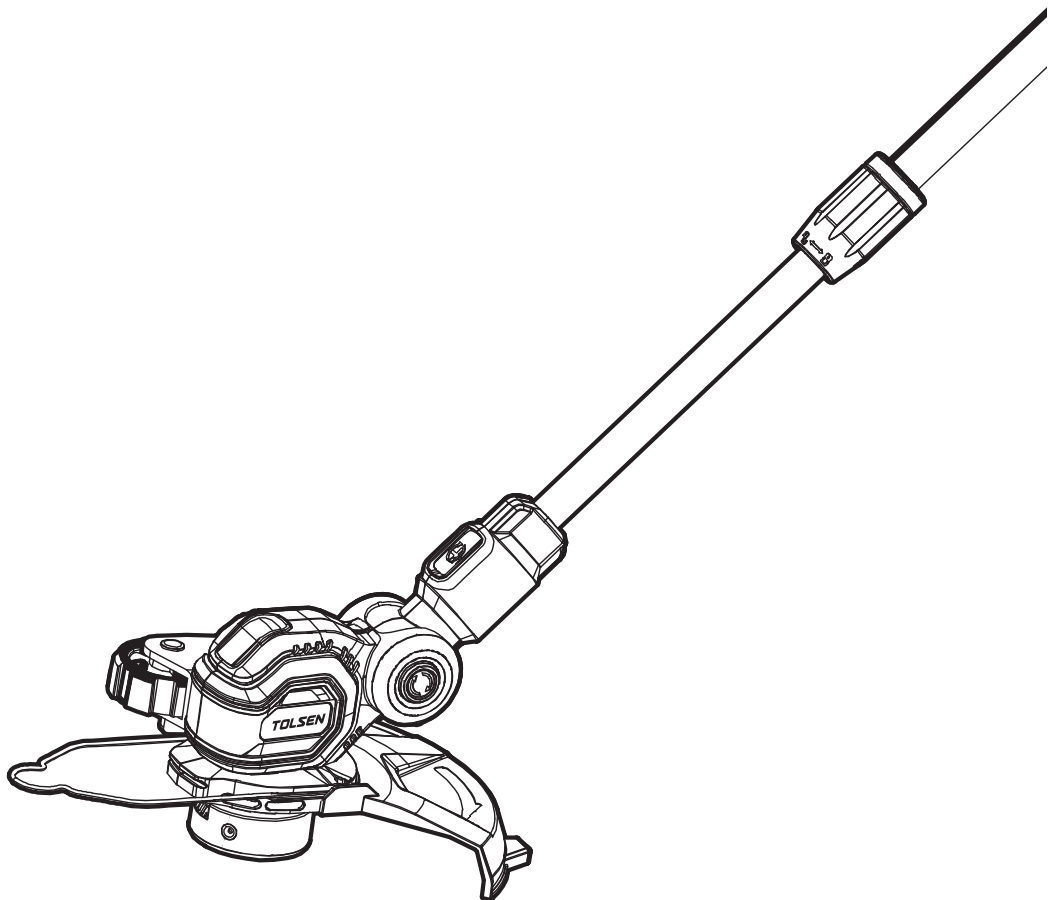

www.tolsentools.it

TOLSEN è un marchio o
un marchio registrato di
TOLSEN TOOLS. Tutti i
diritti sono riservati.
MADE IN CHINA



PAP